

## Рекомендации по эксплуатации

1. Мебель рекомендуется эксплуатировать в проветриваемом, сухом помещении с температурой воздуха не ниже 10С и относительной влажностью не более 70%.
2. Мебель, транспортируемую в условиях минусовой температуры, при установке в помещении следует немедленно протереть сухой мягкой тканью как снаружи, так и внутри.
3. Мебель должна быть защищена от прямого попадания солнечных лучей, не должна размещаться вблизи отопительных приборов, сырых и холодных стен. Поверхность деталей мебели оберегать от попадания влаги, щелочей, ацетона, спирта и кислот, а также от механических повреждений. На поверхность мебели не следует ставить горячие предметы. При случайном попадании жидкости мебель немедленно протереть мягкой тканью. Удалять пыль с поверхности, облицованной специальными пленками, следует сухой мягкой тканью.
4. Зеркала и стекла рекомендуется чистить любыми средствами, предназначенными для этих целей.
5. В мебели, имеющей крепление болтами, винтами, шурупами, при ослаблении соединений, необходимо периодически подтягивать все крепёжные элементы.

При правильной эксплуатации изделия срок службы составляет 10 лет.

### Внимание!

В случае обнаружения производственных дефектов обратитесь к продавцу с гарантийным талоном, заполненным по месту приобретения изделия. Гарантийный талон выписывается отдельным документом и заполняется продавцом на момент продажи изделия.

### К сведению покупателя

Предприятие оставляет за собой право вносить изменения в конструктивные элементы мебели на основе внедрения передовых технологий, улучшающих качество выпускаемой продукции.

## ИНСТРУКЦИЯ ПО СБОРКЕ И ЭКСПЛУАТАЦИИ

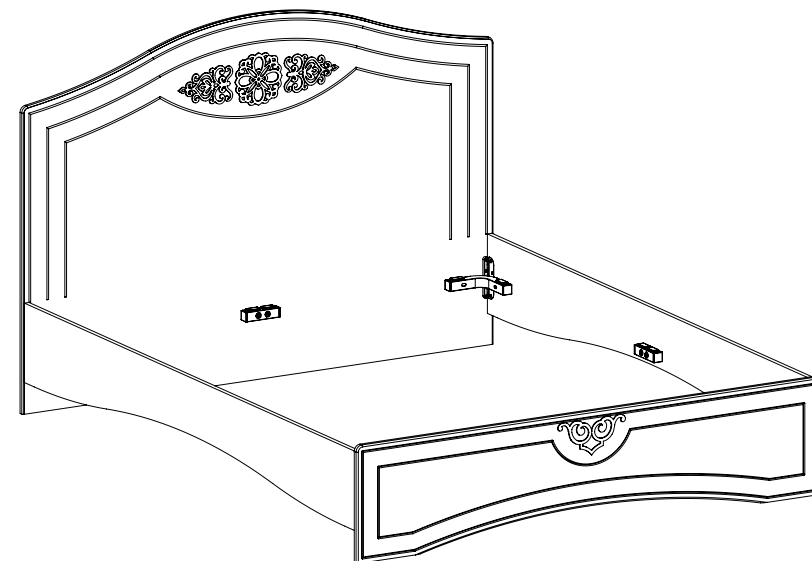

Мебель бытовая "Ассоль"  
Кровать АС-111К (корпус АС-11)  
Кровать АС-112К (корпус АС-11)  
Кровать АС-113К (корпус АС-11)

Габаритные размеры в мм,  
(длина; ширина; высота)

2042x1254x1155 - АС-111К  
2042x1454x1155 - АС-112К  
2042x1654x1155 - АС-113К

ГОСТ 19917-2014  
ГОСТ 16371-2014

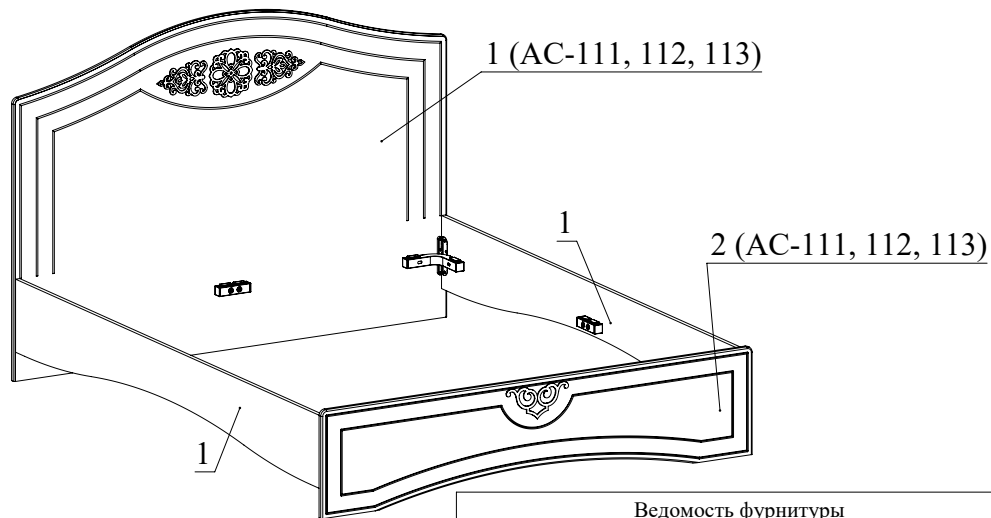

Рекомендуемый габаритный  
размер матраца, мм  
2000x1200x160 - AC-111K  
2000x1400x160 - AC-112K  
2000x1600x160 - AC-113K

Рекомендуемый габаритный  
размер кроватного каркаса, мм  
2000x1200 - AC-111K  
2000x1400 - AC-112K  
2000x1600 - AC-113K

\* - не входит в комплект  
поставки

Ведомость деталей

№	Ширина	Длина	Кол.
1	250	2010	2

Ведомость фурнитуры

№	Рис.	Наименование	Кол.
4		Ключ конфирматный	1
5		Полка МР-6-112	4
6		Шайба увеличенная DIN 9021 М6	16
7		Опора для каркаса с ламелями Н=235	1
8		Подпятник (гвоздь)	4
9		Кроватная стяжка лев.	2
10		Кроватная стяжка прав.	2
11		Кроватная планка	4
12		Стяжка угловая для кровати	4
13		Муфта для опоры М6х10х12h	16
14		Шуруп 3,5х16	16
15		Шуруп М4х25	16
27		Винт М6х40	16
28		Шайба пружинная гровер DIN 127 М6	16
29		Кроватный каркас*	1

Рекомендованный порядок сборки изделия

1. Шурупами 3,5х16 прикрутите кроватные стяжки к деталям №1. Шурупами 4х25 прикрутите кроватные планки к деталям №1, 2 (AC-111, 112, 113), вкрутите муфты М6 в детали №1 и детали 2, 3 (AC-111, 112, 113) (Рис.1).
2. В деталь №1 и детали 2, 3 (AC-111, 112, 113) забейте подпятники-гвозди.
3. Соберите каркас кровати заводя в пазы кроватных планок зубчатые зацепы кроватных стяжек с последующим фиксированием их надавливанием вниз до упора (Рис.2).
4. Прикрутите стяжки угловые винтами М6х40 (винт М6+шайба гровер М6+шайба увеличенная М6), затягивать до тех пор когда увеличенная шайба прогнётся и винт полностью упрётся, обратите внимание, что резиновые амортизаторы на угловых стяжках должны находиться сверху угловой стяжки (Рис.3).
5. Таким же способом прикрутите полки МР-6-112 к детали 1 и деталям 2, 3 (AC-111, 112, 113) (Рис.4).
6. Прикрутите опору для каркаса Н=235 к каркасу и установите каркас в корпус кровати (Рис.5).

Рис.1



Рис.2



Рис.3

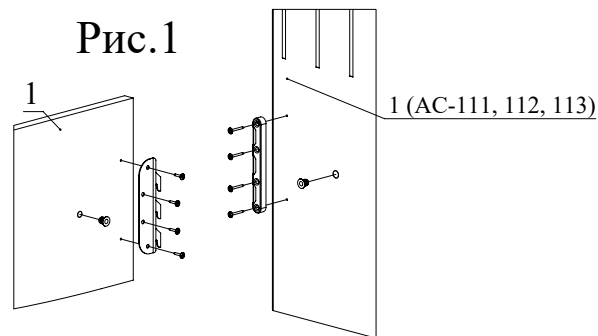

Рис.4

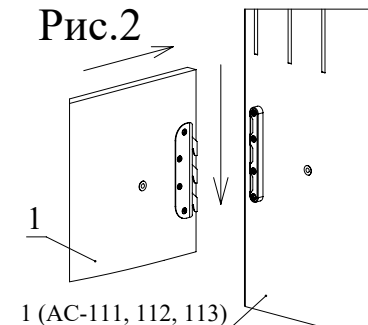

Рис.5

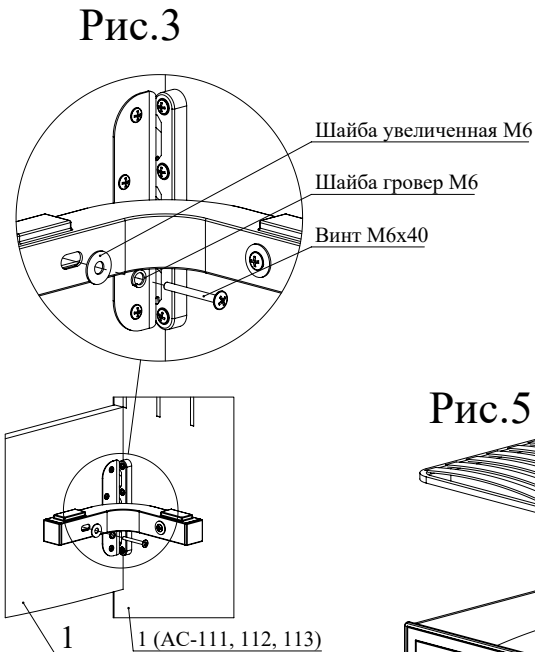
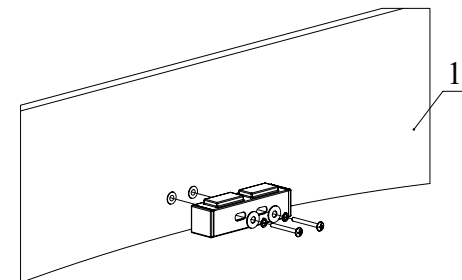